

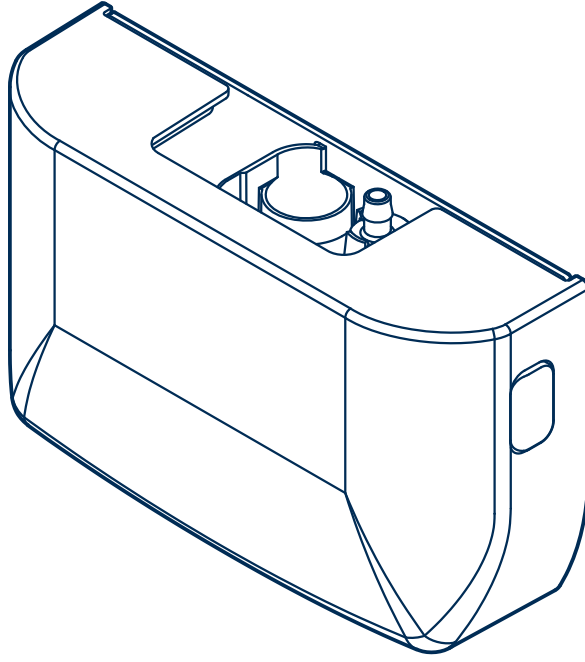

45kW maks.
ÇIKI LI

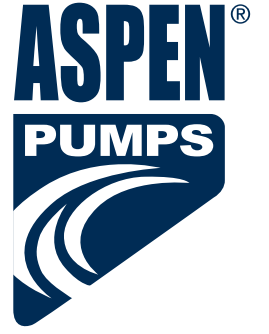

Kitchen Boiler Pompası KULLANMA KILAVUZU

Kutu İçeriği

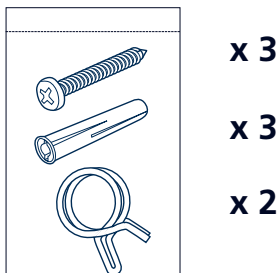
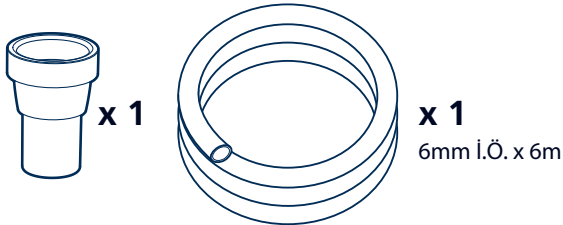
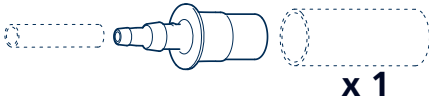
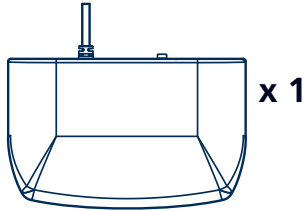

Güvenlik

Eğer pompa arızası olursa, güvenlik amandıra switch cihazın çalı masını kapatacaktır.

Isı çıkı ı 45kW ve PH de eri +2.7 olan ısıtıcılar için uygundur

- ⚡ Pompanın ıslak oldu u durumlarda veya ıslak eller ile dokunmayınız.

Elektrik ok riskini azaltmak için mevcut hattın sürekli olarak topraklandı na emin olun.

Teknik Özellikler

Giri yakla ık 28mm

Tank kapasitesi: 0.5L

Yüksek seviye güvenlik kesici

Çıkı boyutu: 6mm .Ö.

Maksimum su sıcaklı ı: 60°C

Maksimum ses seviyesi: 21 dB(A) 1m yükseklikte

Montaj

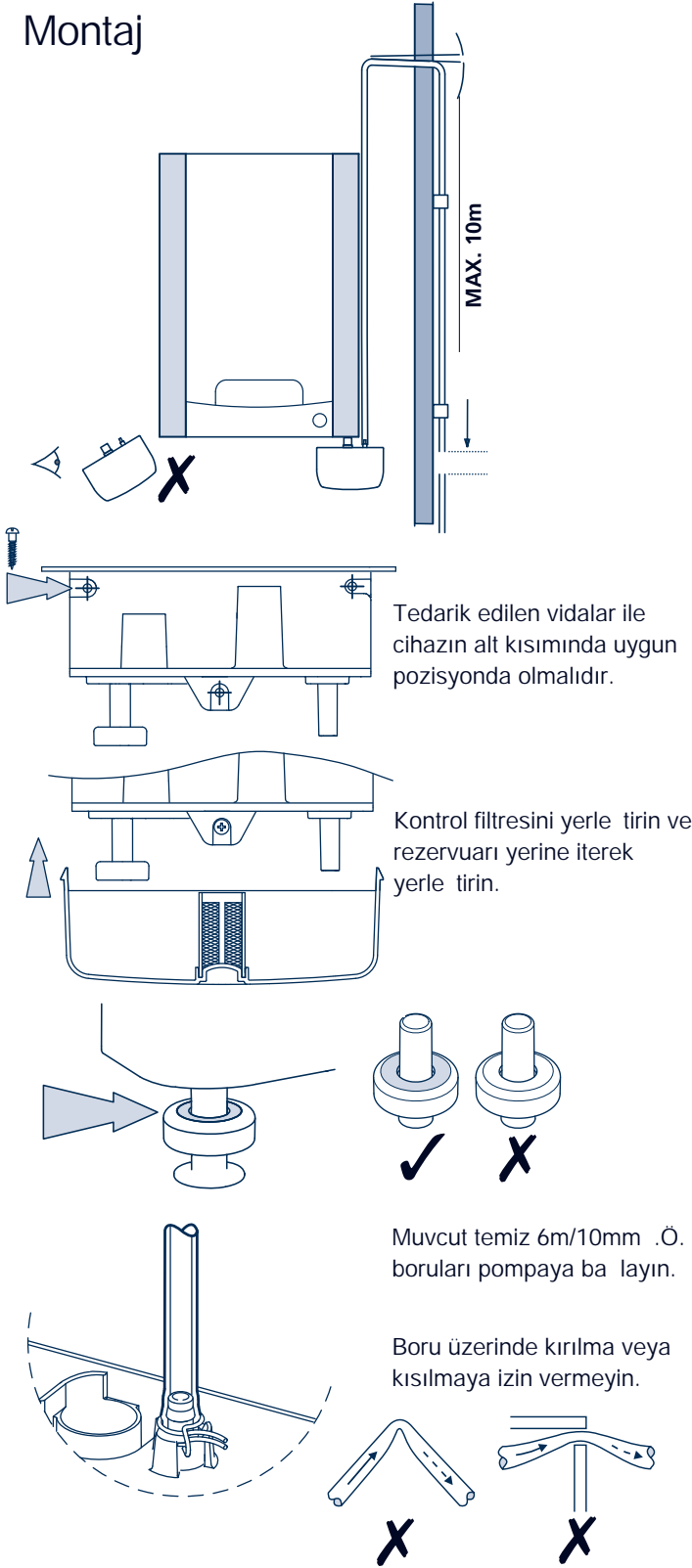

Her a a ı do ru bir e im olu turmak mümkün de ilse, pompa üzerinde en yüksek noktada do rudan ters bir U olu turmalısınız.

Pompanın hortum ba lantısının oldu u yer direk drenaj borusuna ya da atık borusuna ba lanır, boru içinde olu an U ayırıcının 75mm veya boru ba lantısından sonra atık ayırıcı olmak zorundadır.

Drenaj borusuna ya da atık borusuna ba lanan pompanın hortum ba lantıları donama olaylarından tıkanmayacak e kilde gerekli önlemler sa lanmalıdır.

Güç Kayna ı

230V AC 16W

1PH 50/60 Hz

3A alarm kablosu, normalde kapalı

☐ Çift izolasyon

Elektrik Ba lantısı

Faz: Kahve rengi

Nötr: Mavi

Güvenlik switch: 2x Siyah Toprak – Sarı/Ye il

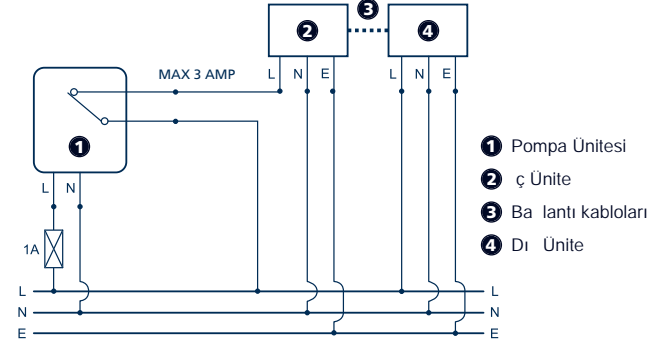

⚠ Ön kablo güvenlik switch'ini her zaman kullanmanızda yarar vardır.

E er sigortalı fi kullanılacaksa, 3 amp'lik sigorta tavsiye edilir.

Devreye alma & Bakım

Pompayı hizmete almadan önce, cihazın ve pompanın elektrik gücünün sigortada kesildi ine emin olun.

Pompayı i leme aldı nızda lütfen pompa tankında atık olup olmadı nı kontrol edin. Pompada veya drenaj hattında engel olu turabilecek atık bırakmayın.

Düzenli olarak tankı ve amandırayı ılık su ve sabun ile temizleyin. Bitirdi inizde tamamen surulayın.

ç ve dı boru kısımlarında herhangi bir engel olup olmadı nı kontrol edin.

Daha fazla yardım için Aspen Pumps ile ileti ime geçin.

Performans

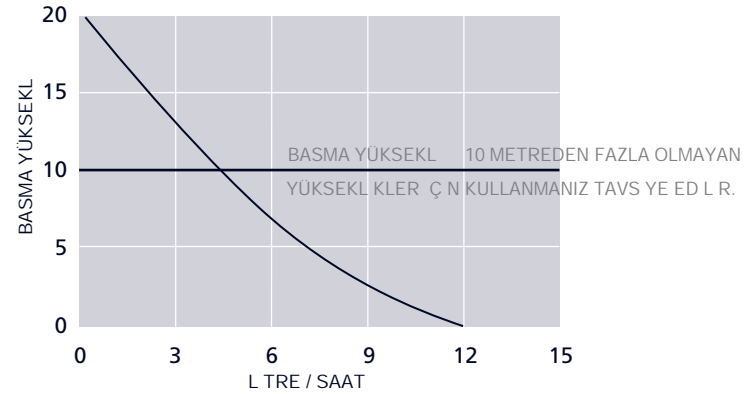

Daha fazla bilgi için :
www.aspenpumps.com
+44 (0)1323 848842



Whilst every care has been taken to ensure that the information included in this document was accurate at the time of printing, we reserve the right to change specifications at any time.

Mühendisler için mühendisler tarafında tasarlandı.